



Bedienungsanleitung

User manual

Mode d'emploi

Instrucciones de manejo

Manuale d'istruzioni

Definition 2.1

SL-8202



Bevor Sie dieses Produkt verwenden, lesen Sie bitte die Sicherheits- und Warnhinweise im Handbuch. Bewahren Sie dieses Handbuch auf, um zu einem späteren Zeitpunkt darauf zurückgreifen zu können.

Geben Sie acht, dass Verpackungsmaterialien nicht in Kinderhände gelangen, da beim Spielen Erstickungsgefahr droht.

Fehlerbeseitigung/Reparatur:

Versuchen Sie nicht, das Gerät selbst zu warten oder zu reparieren. Überlassen Sie jegliche Wartungsarbeiten dem zuständigen Fachpersonal. Nehmen Sie keine Veränderungen am Gerät vor. Dadurch verlieren Sie jegliche Garantieansprüche.

Feuchtigkeit und Wärmequellen:

Verwenden Sie das Gerät nicht in der Nähe von Wasser (z.B. Waschbecken, Badewannen oder Schwimmbecken), und halten Sie es von Feuchtigkeit, tropfenden oder spritzenden Flüssigkeiten sowie Regen fern.

Stellen Sie die Lautsprecher nicht in der Nähe von Wärmequellen auf, um Schäden am Gerät zu vermeiden.

Reinigung

Benutzen Sie zum Reinigen des Gerätes bitte ein weiches, trockenes Tuch. Lassen Sie das Gerät nie mit Benzol, Verdünner oder anderen Chemikalien in Berührung kommen.

Standort:

Die Lautsprecher müssen auf einer stabilen Unterlage stehen, um zu verhindern, dass sie herunterfallen und dabei Personen oder das Gerät zu Schaden kommen.

Belüftung:

Verdecken Sie die Öffnungen der Lautsprechergehäuse nicht, führen Sie keine Gegenstände in die Öffnungen ein, und achten Sie darauf, dass zwischen den Lautsprechern und anderen

Geräten bzw. der Wand ein ausreichender Abstand besteht.

Abwesenheit:

Bei längerer Abwesenheit oder Nichtgebrauch sollten Sie das Stromkabel des Systems aus der Steckdose ziehen.

Lautstärke:

Zu große Lautstärke kann zu Hörschäden führen.

Gewitter:

Um die Lautsprecher bei einem Gewitter zu schützen, ziehen Sie den Netzstecker des Subwoofer, und schalten Sie den Computer aus.

Bestimmungsgemäßer Gebrauch:

Das Gerät darf nur mit den dafür vorgesehenen Originalteilen verwendet werden.

Die bestimmungsgemäße Verwendung beinhaltet das Vorgehen gemäß der Installationsanleitung. Für Schäden, die durch unsachgemäßen Gebrauch entstehen übernimmt der Hersteller keine Haftung.

Bei Verwendung von elektronischen Geräten (wie z.B. Handys, etc.) in der Nähe dieses Produktes kann es sein, dass es zu Störungen der Geräte kommt. Versuchen Sie in diesem Fall die Distanz zwischen den Geräten zu vergrößern. Betreiben Sie das Gerät nicht in der Nähe von Funkgeräten, um eventuelle Störungen mit diesen Geräten zu vermeiden.

D Einleitung

Vielen Dank für den Kauf des Definition 2.1 Subwoofer Systems. Dieses Lautsprechersystem, bestehend aus einem Subwoofer und zwei Satelliten-Lautsprechern, bietet Ihnen außergewöhnliche Klangerlebnisse für Soundwiedergaben jeder Art.

Produkteigenschaften

1. Ein-/Ausschalter
2. Lautstärkeregler
3. Betriebsanzeige
4. Kompakte Satelliten

Anschluss

- Schließen Sie die Lautsprecher-Kabel entsprechend der Kennzeichnungen am Subwoofer (Output) „R“ (Rechts) und „L“ (Links) an.
- Stecken Sie das Netzkabel des Subwoofers in eine Steckdose.
- Schließen Sie dazu den Cinch-Stecker an die Input-Buchse auf der Rückseite des Subwoofers an und verbinden Sie das andere Ende mit Ihrer Audioquelle (z.B. CD-Player, Fernsehen, PC, etc.).

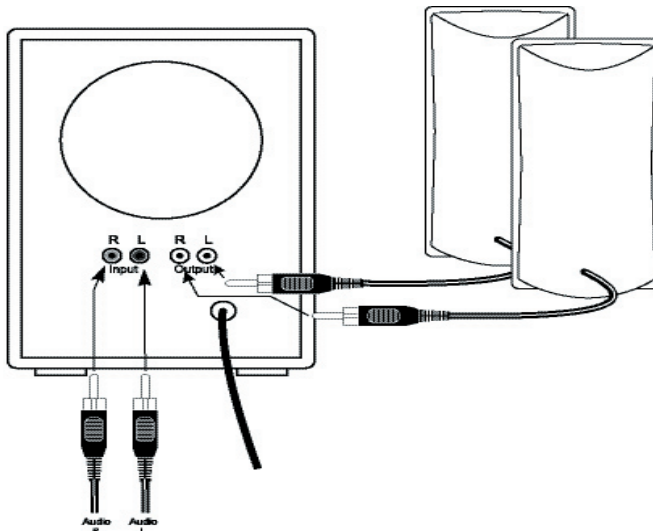

Bedienelemente

Power

Drehen Sie den Knopf im Uhrzeigersinn, um das System einzuschalten.

Volume

Starten Sie eine Audioquelle und stellen Sie die gewünschte Lautstärke über den Lautstärkeregler ein.

D

Technische Daten

Lautsprecher Satelliten:	1,5 Watt (RMS)
Subwoofer:	5 Watt (RMS)
Frequenzbereich:	50Hz-18kHz
Stromversorgung:	230V~
Regler:	Hauptschalter EIN/AUS Lautstärkeregler
Signaleingang:	Cinch
Abmessungen Subwoofer:	130x185x193mm (BxTxH)
Abmessungen Satelliten:	82x83x161mm (BxTxH)

Garantie

Für dieses Produkt gewähren wir Ihnen eine Garantie von zwei Jahren ab Kaufdatum auf Verarbeitung und alle eingebauten Teile.

Falls Sie Hilfe benötigen...

Bei technischen Problemen wenden Sie sich bitte an unseren technischen Support. Die Hotline-Nummer finden Sie auf der Rückseite dieser Bedienungsanleitung.

Important Safety Information

GB

Before using this product, read the instruction manual for important safety information. Please retain this manual for future reference.

Make sure packaging materials do not get into the hands of children as there is a danger of asphyxiation if they play with them.

Troubleshooting & Servicing:

Do not attempt to service or repair the device yourself. Refer all servicing to qualified service personnel.

Do not attempt to modify the device in any way. Doing so could invalidate your warranty.

Moisture and heat sources:

Do not use this apparatus near water (for example, sinks, baths, pools) or expose it to rain, moisture, or dripping or splashing liquids.

Place the speakers away from all heat sources.

Cleaning:

When cleaning the device, please use a soft, dry cloth. Never use benzine, paint thinner, or other chemicals on the device.

Location:

Place the speakers in a stable location so they will not fall causing damage to the speakers or bodily harm.

Ventilation:

Do not block the openings in speaker cabinets, never push objects into speaker vents or slots because of fire or electric shock hazards, and provide sufficient space around the speakers for proper ventilation.

Periods of absence:

During longer periods of absence please unplug the speaker system from electric power.

Volume:

Prolonged listening at high volume levels may cause hearing damage.

Lightning storms:

For added protection during lightning storms, unplug the speakers from the electrical outlet and turn off the computer.

Intended use:

The product may only be used with the original parts intended for it.

The product may only be used in closed and dry rooms.

The intended use includes adherence to the specified installation instructions.

The manufacturer accepts no liability for damage arising due to improper use.

If you use electronic devices such as mobile phones, etc. close to the product, you may experience problems with these devices. If this happens, try increasing the distance between the devices.

To avoid problems with radio transmitting or receiving devices, do not use the product near such devices..

Introduction

Thank you for purchasing the Definition 2.1 Subwoofer System. This speaker system, consisting of one subwoofer and two satellites, offers sound experiences of extraordinarily high quality!

GB

Features

1. On/off switch
2. Volume control
3. Status LED
4. Compact satellites

Installation

- Connect the speaker cables to the subwoofer (Output) according to the markings "R" (right) and "L" (left).
- Connect the power cable of the subwoofer to the socket.
- Connect the cinch plug of the subwoofer to the input sockets on the back of the subwoofer and the other end of the cable to the audio source, such as a CD- Player, television, PC, etc.

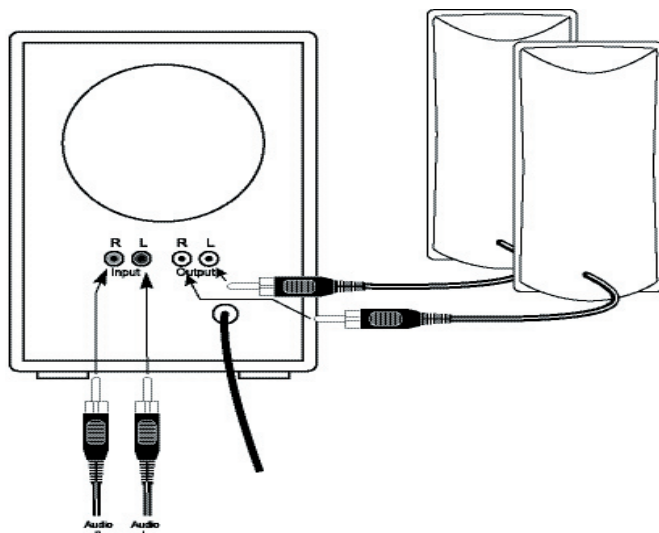

Control elements

Power

Turn the knob clockwise to switch on the system.

Volume Control

Start an audio source (e.g. a CD-Player) and regulate the volume.

GB

Specifications

Satellites:	1,5W (RMS)
Subwoofer:	5W (RMS)
Frequency response:	50hz-18kHz
Power supply:	230V~
Control:	Power On/Off Volume control
Signal input:	cinch/RCA
Dimension subwoofer:	130x185x193mm (WxDxH)
Dimensions satellites :	82x83x161mm (WxDxH)

Guarantee

We guarantee this product for two years from the date of purchase in respect of workmanship and all built-in components.

In case you need help...

In case of technical problems don't hesitate to contact our technical support. Please find the hotline number at the back page of this manual.

Instructions de sécurité

Avant d'utiliser ce produit, consultez le manuel d'instructions. Vous y trouverez des informations importantes sur la sécurité. Conservez ce manuel pour une référence ultérieure.

F

Faites attention à ce que les matériaux d'emballage ne tombent pas entre les mains d'enfants, car ils risqueraient de s'étouffer en jouant.

Entretien:

Ne tenez pas d'effectuer vous-même l'entretien du dispositif ni de le réparer. Pour les opérations d'entretien, adressez-vous à du personnel qualifié. N'essayez jamais d'apporter une quelconque modification au dispositif. Cela pourrait annuler votre garantie.

Humidité et sources de chaleur :

Évitez d'utiliser l'appareil à proximité de l'eau (évier, baignoire ou piscine par ex.) ou de l'exposer aux intempéries, à l'humidité, ou à des écoulements ou des projections de liquides.

Eloignez les haut-parleurs de toute source de chaleur.

Nettoyer l'unité

Pour nettoyer l'unité, veuillez utiliser un chiffon doux et sec. N'appliquez jamais de benzine, de diluant ou autre produit chimique sur le dispositif.

Emplacement:

Placez les haut-parleurs de manière à ce qu'ils soient stables, car toute chute risquerait de les endommager ou de causer des dommages corporels.

Ventilation:

Ne bloquez pas les ouvertures des haut-parleurs. N'enfoncez jamais d'objets dans les ouvertures ou les fentes des haut-parleurs, du fait du risque d'électrocution ou d'incendie, et laissez un espace suffisant autour des haut-parleurs pour assurer une ventilation correcte.

En cas d'absence:

En cas d'absence ou de non-utilisation prolongée, débranchez le câble d'alimentation électrique de la prise.

Volume:

Un volume trop élevé peut entraîner des troubles de l'audition.

Foudre:

Pour une meilleure protection contre la foudre, débranchez les haut-parleurs de la prise électrique et mettez l'ordinateur hors tension en cas d'orage

Utilisation conforme:

L'appareil ne doit être utilisé qu'avec les pièces originales prévues à cet effet.

Le produit ne doit être utilisé que dans des locaux fermés et secs.

L'utilisation conforme implique de respecter les instructions d'installation. Le fabricant décline toute responsabilité en cas de dommages dus à une utilisation incorrecte.

En cas d'utilisation d'appareils électroniques (tels que des téléphones portables, etc.) à proximité de ce produit, il est possible que le fonctionnement des appareils en question soit perturbé. Dans ce cas, essayez d'éloigner les appareils.

N'utilisez pas l'appareil à proximité d'appareils radio pour éviter d'éventuelles interférences avec ces appareils.

Introduction

Nous vous félicitons pour l'achat de cet ensemble d'enceintes Definition 2.1. Ce système exceptionnel vous offre une qualité audio optimale et crée une agréable ambiance sonore.

F

Caractéristiques du produit

1. Commutateur marche/arrêt
2. Commande de volume
3. Indicateur de puissance
4. Satellites compacts

Connexion

- Reliez les câbles des haut-parleurs au subwoofer, correspondant aux marquages „R» (droite) et „L» (gauche) (Output).
- Reliez le câble électrique du subwoofer au secteur.
- Raccordez les fiches Cinch/RCA aux prises d'entrée au dos du caisson de basses. Reliez l'autre extrémité du câble à la sortie enceintes de votre source audio par exemple un lecteur de CD, une télévision, un ordinateur etc.).

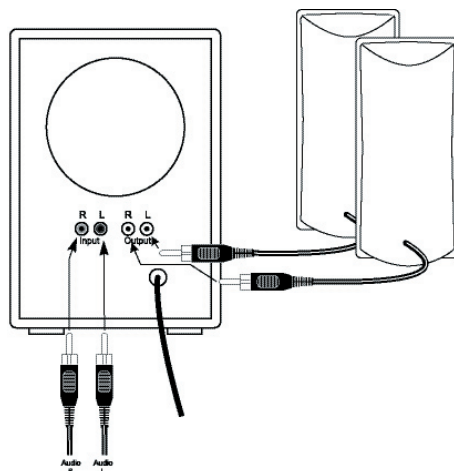

Commande Marche/Arrêt

Tournez le boutons dans le sens des aiguilles d'une montre pour mettre en marche le système.

Commande de volume

Activez une source audio et réglez le volume à l'aide du bouton de volume.

Spécifications

Satellites:	1,5W (RMS)
Subwoofer:	5W (RMS)
Gamme de fréquence:	50Hz-18kHz
Alimentation:	230V~
Commandes de réglage:	Bouton Marche/Arrêt Commande de volume
Entrée du signal:	Cinch/RCA
Dimensions subwoofer:	130x185x193mm (LxPxH)
Dimensions satellites:	82x83x161mm (LxPxH)

F

Garantie

Nous offrons sur ce produit une garantie de deux ans à compter de la date d'achat couvrant les défauts de fabrication et tous les composants.

Si vous avez besoin d'aide..

En cas de problèmes techniques, n'hésitez pas de contacter notre support technique. Le numéro de téléphone est indiqué au revers de ce manuel.

NOTAS IMPORTANTES SOBRE LA SEGURIDAD

Antes de utilizar este producto, lea el manual de instrucciones para obtener informaciones importantes acerca de la seguridad. Guarde el manual de instrucciones para consultas en el futuro.

E Ponga atención para que los materiales de embalaje no caigan en manos de los niños, jugando pueden correr peligro de asfixia.

Solución de problemas/Reparatur:

No intentes en ningún caso repararlo por su cuenta. Deja cualquier trabajo de mantenimiento en manos de personal especializado.

No hagas cambios en el aparato. De lo contrario perderás la garantía que te ampara.

Humedad y fuentes de calor:

No utilices el aparato cerca del agua (p. ej. lavabos, bañeras o piscinas) y mantenlo alejado de la humedad, líquidos que salpiquen, goteen o de la lluvia.

Mantenga el producto alejado de fuentes de calor

Limpiar el dispositivo

Cuando limpie el dispositivo, por favor utilice un paño suave y seco. Nunca utilice bencina, removedor u otro químico para limpiarlo.

Colocación:

Coloque los altavoces en un lugar seguro para evitar posibles caídas que pudieran ocasionar lesiones físicas o dañar el producto.

Ventilación:

No bloquee las aberturas de los altavoces ni introduzca ningún objeto en las ranuras u orificios de ventilación, ya que podrían producirse incendios o descargas eléctricas. Procure siempre que haya suficiente espacio alrededor de los altavoces para garantizar una ventilación.

Ausencia:

En caso de ausencias prolongadas, o si no usa el aparato, es conveniente desenchufar el sistema de la corriente.

Volumen:

Un exceso de volumen puede causar daños auditivos.

Relámpagos:

Como medida de seguridad durante tormentas con relámpagos, desenchufe los altavoces de la toma de corriente y apague el ordenador.

Uso según instrucciones:

El dispositivo sólo se puede usar con las piezas originales correspondientes.

El producto se utilizará siempre en espacios cerrados y secos.

El uso según las instrucciones incluye un procedimiento de instalación según las mismas instrucciones. El fabricante no se hace responsable de los daños que pudieran derivarse de un uso inadecuado del producto.

Si utilizamos aparatos electrónicos (p. ej. móviles, etc.) cerca de este producto, podría ocurrir que aparecieran interferencias. En tales casos, lo más recomendable es ampliar la distancia que separa ambos aparatos.

No pongas el aparato cerca de otros que generen radiofrecuencias para evitar perturbaciones que afectarían a su buen funcionamiento.

Introducción

Gracias por comprar el Definition 2.1 Subwoofer System. Este sistema de altavoces, que consiste en un subwoofer y dos satélites, le ofrece experiencias de sonido de alta calidad para cualquiera reproducción audio.

E

Características del producto

1. Interruptor de encendido/apagado
2. Control de volumen
3. Indicador de funcionamiento
4. Satélites compactos

Conexión

- Conecte el cable de los altavoces al subwoofer según las marcas „R“ (derecho) y „L“ (izquierdo).
- Conecte la línea eléctrica del subwoofer con el enchufe.
- Conecte el conector cinch en la toma de entrada en la parte posterior del subwoofer sy a continuación el otro extremo a la fuente de audio (por ejemplo el lector de CD-ROM,televisión, ordenador, etc.).

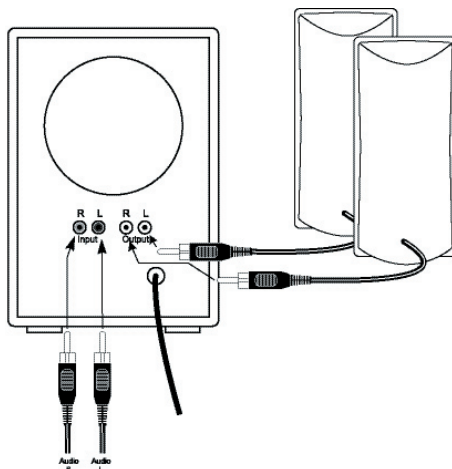

Elementos de manejo

Botón „I/O“

Gire el botón en sentido de las agujas del reloj para activar el sistema.

Control de volumen

Activa una fuente de audio e ajuste el volumen.

Datos técnicos

Satélites:	1,5W (RMS)
Subwoofer:	5W (RMS)
Rango de frecuencia:	50hz-18kHz
Suministro de corriente:	230V~
Control:	Control Encendido/Apagado Control de volumen
Entrada del signal:	Cinch/RCA
Medidas subwoofer:	130x185x193mm (AxPxA)
Medidas satélites:	82x83x161mm (AxPxA)

E

Garantía

Este producto está garantizado durante un periodo de dos años a partir de la fecha de compra contra materiales defectuosos o de fabricación.

Si necesita ayuda...

En caso de problemas tecnicas no vacile en contactar nuestro soporte tecnico. El número de teléfono está indicado en el dorso del manual de instrucciones.

Importanti informazioni in materia di sicurezza

Prima di utilizzare il prodotto, è necessario leggere attentamente nel manuale d'istruzione le avvertenze sulla sicurezza, nonché generali. Conservare accuratamente il presente manuale d'istruzioni al fine di poterlo successivamente consultare nuovamente.

Osservare che è necessario tenere i materiali di imballaggio lontani dalla portata dei bambini poiché sussiste pericolo di soffocamento.

Ricerca guasti/riparazione:

Non cercare di eseguire la manutenzione o effettuare riparazioni al dispositivo. Affidare tutte le operazioni di riparazione a personale qualificato.

Umidità e fonti di calore:

Non utilizzare l'apparecchio vicino all'acqua (ad esempio, lavandini o vasche), né esporlo a pioggia, umidità, gocce o spruzzi. Tenere gli altoparlanti lontano da fonti di calore.

Pulitura

Pulire il dispositivo utilizzando un panno morbido e asciutto. Non usare mai benzina, diluenti o altri prodotti chimici.

Collocazione:

Collocare gli altoparlanti in posizione stabile onde evitare di ferirsi o danneggiare gli altoparlanti stessi se questi dovessero cadere.

Ventilazione:

Non ostruire le aperture situate negli altoparlanti né forzare oggetti di alcun tipo attraverso i fori o le aperture in quanto ciò può causare incendi o scosse elettriche; assicurarsi inoltre che vi sia spazio sufficiente intorno agli altoparlanti per una ventilazione adeguata.

Periodi di assenza:

In caso di lunghi periodi di assenza o di non utilizzo del sistema, è consigliabile disinserire il cavo di alimentazione del sistema dalla presa di corrente.

Livello di volume:

Un livello di volume audio eccessivamente alto potrebbe provocare danni all'udito.

Temporale:

Per maggiore protezione durante un temporale scollegare gli altoparlanti dalla presa a muro e spegnere il computer.

Uso appropriato dei dispositivi:

È consentito utilizzare il dispositivo solo ed esclusivamente con i componenti originali previsti.

È consentito utilizzare il prodotto solo ed esclusivamente in ambienti chiusi, nonché asciutti.

Un uso appropriato del dispositivo implica un procedimento conforme alle disposizioni di installazione. Il costruttore esclude ogni tipo di responsabilità per danni derivanti da un uso improprio del dispositivo.

L'utilizzo di dispositivi elettronici (come p. es. telefoni cellulari, ecc.) in prossimità del prodotto può causare disturbi ai dispositivi. Provvedere a mantenere tra i dispositivi una distanza più grande possibile.

Non utilizzare il dispositivo in prossimità di dispositivi radiotrasmettenti al fine di evitare eventuali disturbi causati da tali dispositivi.

Introduzione

Congratulazioni per aver acquistato il nostro sistema audio Subwoofer Definition 2.1. Il nostro sistema di riproduzione audio composto da un subwoofer e da due altoparlanti satelliti Vi assicura una strabiliante diffusione audio di qualsiasi tipo di suono.

I Caratteristiche del prodotto

1. Tasto on/off
2. Regolazione volume audio
3. Display di funzionamento
4. Altoparlanti compatti

Installazione

- Collegate i cavi degli altoparlanti al subwoofer in corrispondenza delle marcature "R" (destra) e "L" (sinistra).
- Allacciate il cavo dell'alimentazione del subwoofer alla presa di corrente.
- Allacciate la spina cinch/RCA alla fonte audio (per es. a un lettore CD, a un televisore, a un PC, etc.).

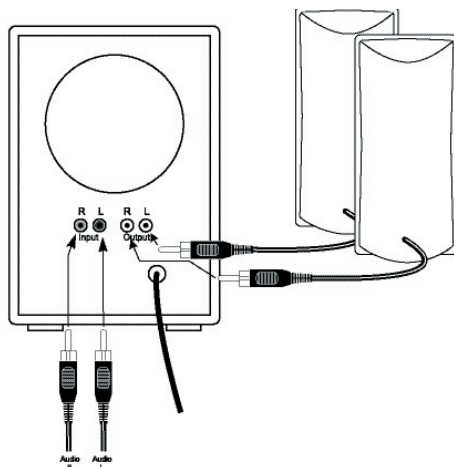

Attuatori

Power

Girate la manopola in senso orario per accendere il sistema audio.

Regolatore di volume audio

Accendete la fonte audio e regolate mediante il regolatore di volume il livello di volume desiderato.

Specifiche tecniche

Altoparlanti satelliti:	1,5W (RMS)
Subwoofer:	5W (RMS)
Gamma di frequenza:	50 Hz – 18kHz
Alimentazione elettrica:	230V~
Regolatori:	interruttori principali ON/OFF regolatore di volume audio
Entrata segnale audio:	spina cinch
Dimensioni del subwoofer:	130x185x193mm (LxPxA)
Dimensioni dei satelliti :	82x83x161mm (LxPxA)

I

Garanzia

Questo prodotto è coperto da garanzia contro i difetti di materiali e di lavorazione per un periodo di due anni dalla data originale di acquisto sui pezzi di ricambio e il lavoro.

In caso di problemi...

Nel caso in cui dovessero verificarsi ulteriori problemi tecnici, Vi preghiamo di contattare il nostro customer-care il cui numero telefonico si trova sul retro di questo manuale d'istruzioni.





HOTLINE

+49 (0) 4287 125 133
www.speed-link.com